

KICKER | **LIVIN' LOUD**

IX

Усилитель IX

IX1000.5

Руководство пользователя

Модель:

IX1000.5

Уполномоченный дилер KICKER: _____

Дата покупки: _____

Серийный номер: _____

ТЕХНИЧЕСКИЙ ПАСПОРТ ИЗДЕЛИЯ

Мощность RMS:

на каналах AMP1 и AMP2

при 14,4 В, 4 Ом стерео, < 1% THD+N	65 Вт x 4
при 14,4 В, 2 Ом стерео, < 1% THD+N	125 Вт x 4
при 14,4 В, 4 Ом моно, < 1% THD+N	250 Вт x 2

Мощность RMS:

на канале сабвуфера SUBWOOFER

при 14,4 В, 4 Ом моно, < 1% THD+N	250 Вт x 1
при 14,4 В, 2 Ом моно, < 1% THD+N	500 Вт x 1

Длина 288 мм

Высота 55 мм

Ширина 200 мм

Частотные характеристики ± 1 дБ 20 Гц – 20 кГц

Отношение сигнал-шум >90 дБ, А-взвешен., расчетная мощность

Входная чувствительность Low Level: 125 мВ - 5 В

High Level: 250 мВ - 10 В

Доступные для выбора кроссоверы

Доступные значения HI или OFF (обход), переключаемые низкие частоты в диапазоне 50 – 200 Гц, 12 дБ/октава
Переключаемые низкие частоты в диапазоне 50 – 200 Гц, 24 дБ/октава (SUB)

функция Bass Boost

Коммутируемая в диапазоне 0-18 дБ на частоте 40 Гц

Дозвуковой фильтр

24 дБ/октава, фиксация на частоте 25 Гц

Максимальная эффективность (2 Ом)

>80%

УСТАНОВКА

Монтаж: Выберите оптимальное местоположение для монтажа усилителя KICKER. Убедитесь, что за стенкой в выбранной зоне нет кабелей и других важных элементов. При выборе местоположения также следует учесть наличие не менее 10 см свободного пространства для соответствующей вентиляции. Если есть возможность, то установите усилитель в пассажирском отсеке с системой климат-контроля. Просверлите отверстия сверлом диаметром 3 мм, а затем с помощью шурупов №8 закрепите усилитель. Воспользуйтесь монтажными комплектами IXSM или IXSK (приобретаются отдельно) для создания многоуровневой стойки из усилителей IX.

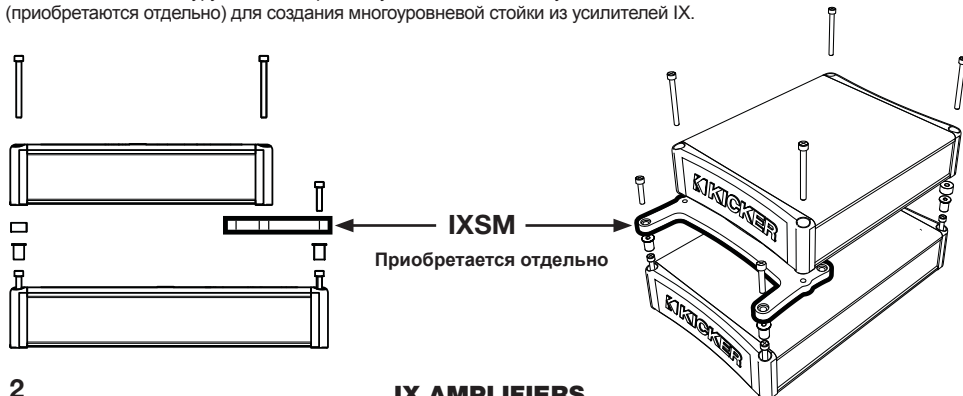

Подключения: Во избежание удара электрическим током отключите аккумулятор автомобиля. Затем, подключите кабель заземления к усилителю. Кабели заземления должны быть максимально короткими, не более 60 см, и всегда подключаться к металлической неокрашенной и чистой поверхности, припаянной к основной раме автомобиля. При необходимости использования дополнительного кабеля заземления того же диаметра (или большего) необходимо подключить его к минусовому терминалу аккумулятора и раме автомобиля. Дифференциальные входы RCA усилителя серии IX способны принять сигналы Hi-level или Low-level, поступающие из устройства-источника сигнала. Сигнал high-level подается из колоночных выходов головного устройства на стерео RCA вход, расположенный на задней панели усилителя, с помощью KICKER ZISL, как показано на рисунке (убедитесь, что установили переключатель входного сигнала усилителя IX в значение «HI»). Также сигнал может поступать на усилитель через выходы low-level RCA головного устройства. Установите переключатель входного сигнала, расположенный на задней панели усилителя, в значение «LO». Сигнальный аудио кабель должен быть проложен отдельно от заводских проводов и силового кабеля. Если все же вы не можете избежать соприкосновения этих кабелей, расположите их под углом в 90 градусов.

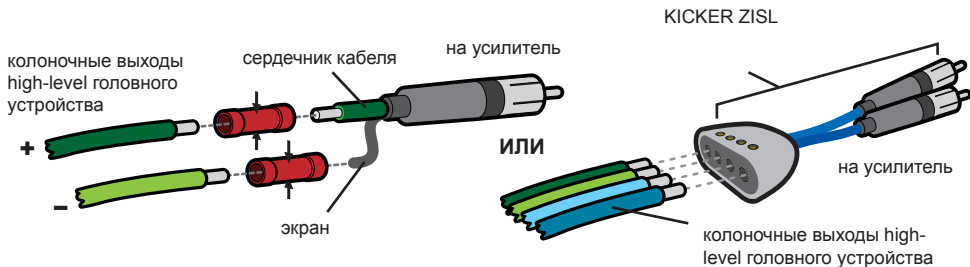

Установите предохранитель на расстоянии 45 см от аккумулятора на кабель питания, подключенного к усилителю. Рекомендуем установить второй предохранитель на расстоянии не более 45 см от усилителя. В случае необходимости извлечения усилителя из автомобиля после его установки, кабель заземления следует отключать последним от усилителя.

Модель	Внешний предохранитель (Приобретается отдельно)	Кабель питания/ заземления	Комплект для подключения KICKER
IX1000.5	1 x 100 А	Диаметр 4	PK4, CK4, ZCK4

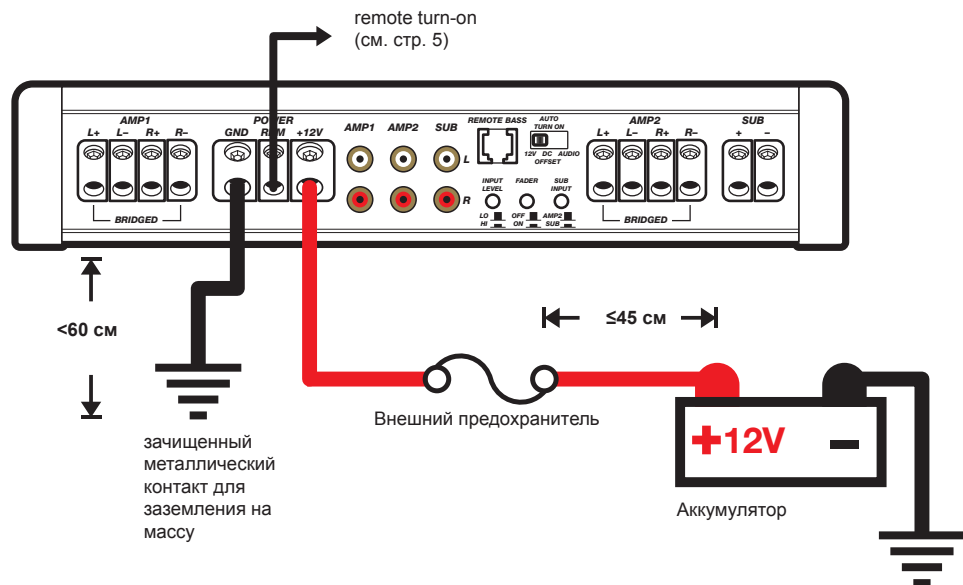

ИСПОЛЬЗОВАНИЕ ЧЕТЫРЕХ КАНАЛОВ С САБВУФЕРОМ

минимальный импеданс составляет 2 Ом на канал (каналы AMP1, AMP2 и SUB)

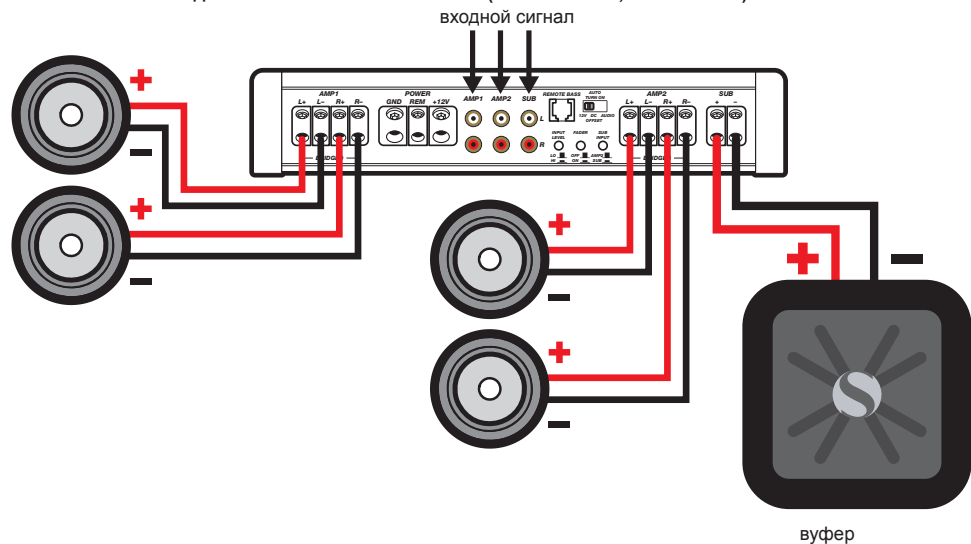

Примечание: Минимальный импеданс составляет 4 Ом на канал при мостовом соединении колоночных выходов AMP1 или AMP2.

УСТАНОВКА КОНТРОЛЛЕРА ZXRC REMOTE BASS

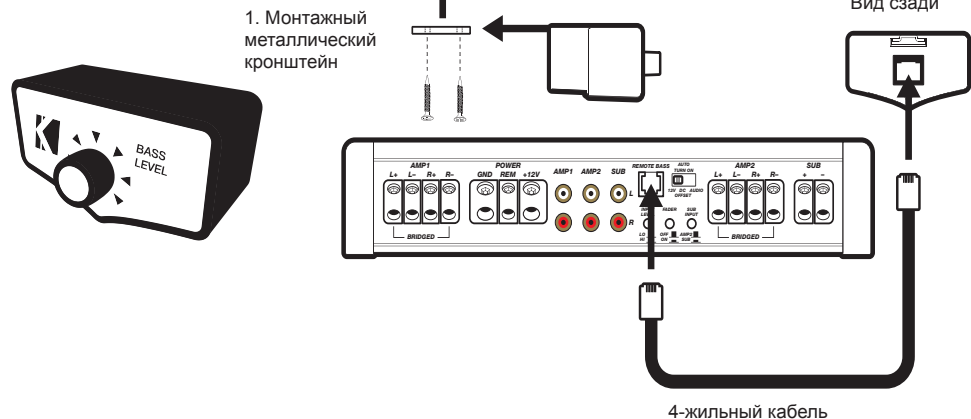

УПРАВЛЕНИЕ

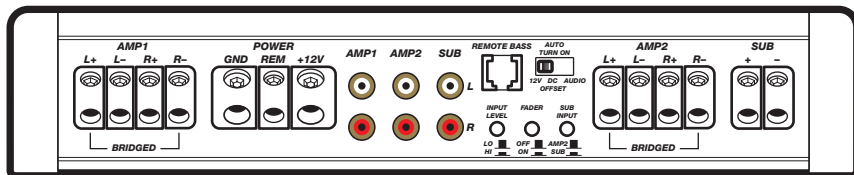

Регулятор Automatic Turn-On: Усилители серии IX позволяют воспользоваться тремя режимами автоматического включения, которые можно выбрать на задней панели: +12V, DC Offset и Audio. При выборе режима DC Offset или Audio через разъем REM будет подаваться выходной сигнал +12 В для включения дополнительных усилителей.

- Remote Turn-On: Установите переключатель в положение +12V для подключения контакта Remote Turn-On источника сигнала. Воспользуйтесь кабелем диаметром 18 для подключения контакта Remote Turn-On источника сигнала к разъему REM между плюсовым и минусовым терминалом усилителя. Этот вариант автоматического включения наиболее предпочтителен.
- DC Offset Turn-On: Если выбор варианта Remote Turn-On недоступен, то рекомендуем выбрать DC Offset. Режим DC Offset позволяет определить смещение DC выходов Hi-Level speaker при включении устройства-источника сигнала.
- Signal Sense Turn-On: Значение Audio будет конечным вариантом автоматического включения. Способ автоматического включения Signal Sense определяет наличие входного аудиосигнала, поступающего из головного устройства, и автоматически включает усилитель. Этот способ автоматического включения не будет работать в случае неверных настроек регулятора Input Gain.

Переключатель Input Level: Входы RCA усилителей серии IX KICKER способны принять сигналы Hi или Low-level, поступающие из устройства-источника сигнала. Если используемое устройство-источник сигнала подает только сигнал Hi-Level, просто нажмите на переключатель Input Level усилителя. Более подробная информация об этом дана в разделе о подключениях в этом руководстве.

Переключатель Fader: Отключите этот переключатель при использовании двух наборов входов (например, передние и задние) на усилителе. Также оставьте переключатель в положении OFF, если хотите подать сигнал на все каналы с одного входа AMP1.

Переключатель Sub Input: В случае наличия на головном источнике выделенного выхода для сабвуфера подключите его к RCA входам «SUB», и установите переключатель SUB INPUT в положение «SUB». А при отсутствии на головном источнике выделенного выхода для сабвуфера подключите его к RCA входам «AMP2», и установите переключатель SUB INPUT в положение «AMP2».

Remote Bass-ZXRC: При выполнении подключения контроллера remote bass вы сможете дистанционно управлять уровнем выходного сигнала каналов усилителя. Для монтажа контроллера уровня басов ZXRC необходимо просто прикрутить металлический кронштейн в нужном месте, затем плавно надеть корпус на кронштейн до щелчка. Протяните кабель от контроллера к разъему «Remote Bass» на панели усилителя.

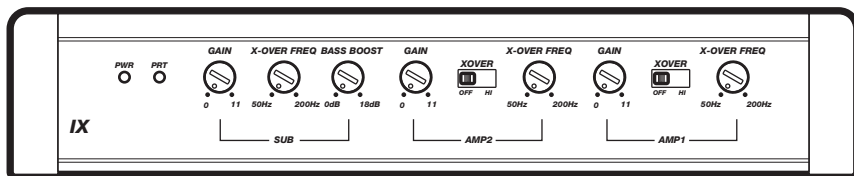

Регулятор Input Gain: Данный регулятор входного усиления не является регулятором уровня громкости. Он предназначен для соответствия выходного сигнала устройства-источника сигнала уровню входного сигнала усилителя. Поднимите уровень громкости устройства источника сигнала на 3/4 (если устройство сигнала работает при выбранном значении 30, то выберите значение 25). Затем постепенно повышайте усиление (вращая регулятор усилителя по часовой стрелке) пока не услышите искажения, затем немного уменьшите этот уровень.

Переключатель Crossover: С помощью переключателя XOVER, расположенного на нижней панели усилителя, переключите внутренний кроссовер в значение OFF или HI. При выборе значения OFF усиление будет применяться ко всей полосе сигнала. Установите переключатель в значение HI, если хотите чтобы встроенный кроссовер усилителя использовался в качестве высококачественного пропускного фильтра. Ни в коем случае не переключайте настройки кроссовера «OFF/HI» при включенной акустической системе!

Регулятор кроссовера: Установите переключатель кроссовера на передней панели усилителя в соответствии с частотой кроссовера в диапазоне 50 - 200 Гц. Выбрать значение вы можете по собственному вкусу, но рекомендуемое значение в 80 Гц может стать оптимальной стартовой точкой во многих ситуациях.

Регулятор Bass Boost: Переключение регулятора bass boost, расположенного на передней панели усилителя позволит вам увеличить уровень выходного сигнала в диапазоне 0 - 18 дБ на частоте 40 Гц. Настройки этого регулятора абсолютно индивидуальны. Повышая уровень настройки этого регулятора, вам потребуется повторить выполнение настроек усиления входного сигнала, в противном случае возможны перегрузки на используемом усилителе.

НЕПОЛАДКИ И СПОСОБЫ ИХ УСТРАНЕНИЯ

Если ваш усилитель не работает, проверьте такие очевидные вещи как во-первых, перегоревшие предохранители, неверные подключения кабелей, неправильные настройки регуляторов кроссовера/усиления и т.д. Наравне с индикатором защиты, расположенным на задней панели усилителя, на передней его панели располагается синий индикатор, который предназначен для отображения состояния усилителя IX Kicker. Если этот индикатор горит синим, значит, усилитель включен и работает в обычном режиме.

Индикатор не горит синим, выходной сигнал отсутствует? С помощью вольтметра проверьте следующие данные: ❶Наличие +12 В в разьеме питания (должно быть от +12 до +16 В) ❷Сигнал в разьеме Remote turn-on (должно быть от +12 до +16 В) ❸Проверьте правильность подключения контактов заземления и фазы. ❹Убедитесь в нормальной проводимости контактов заземления. ❺Проверьте предохранители.

Индикатор горит синим, выходной сигнал отсутствует? Проверьте следующие пункты: ❶Разьемы RCA ❷Проверьте колоночные выходы с помощью другого проверенного устройства сигнала. ❸Замените источник сигнала другим проверенным устройством сигнала. ❹Проверьте с помощью вольтметра, поступает ли сигнал через RCA кабель на усилитель. ❺Проверьте полярность подключения входных разьемов усилителя при использовании мостового соединения.

Индикатор защиты мигает при громком воспроизведении музыки? Красный индикатор может указывать на низкий заряд аккумулятора. Проверьте все подключения зарядной системы транспортного средства. При необходимости замените или перезарядите аккумулятор автомобиля или замените генератор.

Индикатор защиты горит, выходной сигнал отсутствует? ❶Усилитель перегрелся = Схема термальной защиты активирована. С помощью вольтметра проверьте наличие соответствующего импеданса на колоночных контактах (рекомендации по выбору значений импеданса и подключения нескольких акустических систем даны в руководстве пользователя). Также проверьте наличие соответствующих условий для вентиляции вокруг усилителя. ❷Усилитель отключается только во время работы транспортного средства, схема защиты активирована. Напряжение, подаваемое на усилитель, выходит за пределы рабочего диапазона в 10 - 16 В. Проверьте электросистему транспортного средства. ❸Усилитель будет воспроизводить сигнал на низком уровне громкости, схема защиты активирована. Проверьте правильность подключения колоночных кабелей друг к другу или к раме автомобиля. Убедитесь в отсутствии поврежденных громкоговорителей или громкоговорителей, которые работают с меньшим импедансом.

Отсутствует звук одного из каналов? ❶Проверьте настройки регулятора баланса на устройстве-источнике сигнала. ❷Проверьте правильность выполненных входных RCA (или колоночных) и выходных колоночных соединений на каждом канале. ❸Поменяйте местами RCA (или входной колоночный) контакт. Возникновение неполадок в другом канале, означает, что используемый RCA (или колоночный) кабель поврежден, а также это может значить наличие проблем в головном источнике сигнала. ❹Поменяйте местами выходной колоночный контакт. Возникновение неполадок в другом канале, означает, что используемый колоночный кабель поврежден, а также это может указывать на наличие проблем в сети пассивного кроссовера и/или громкоговорителя.

Генератор издает шумы во время работы двигателя RPM? ❶Убедитесь, что кабель RCA (или колоночный) не поврежден. ❷Проверьте маршрутизацию RCA (или входного колоночного) кабеля. ❸Проверьте правильность заземления устройства-источника сигнала. ❹Проверьте настройки усиления и уменьшите их, если они установлены в высокие значения.

Слабое стереоизображение или недостаточное количество басов? Проверьте фазу системы, вращая регулятор баланса слева направо. Если басовый выходной сигнал усиливается при вращении в какую либо сторону, то необходимо проверить подключения громкоговорителя, пассивного кроссовера и правильность подключения колоночных терминалов к плюсовому и минусовому контакту. Измените плюсовой и минусовой контакты колоночных соединений на стерео/сабвуферных каналах. Если звучание басов улучшилось, значит громкоговорители были вне фазы.

Отсутствует фейдирование? При одновременном использовании входов low-level (RCA) или high-level (колоночных) кнопка фейдера должна быть нажата.

Шумы заземления? Усилители KICKER разработаны для абсолютной совместимости практически со всеми головными устройствами различных производителей. Во избежание шумов при работе с некоторыми головными устройствами может потребоваться выполнить дополнительные подключения заземления. Если такие проблемы возникли при использовании вашего головного устройства, то в большинстве случаев решением этой проблемы станет подключенный к шасси провод заземления с RCA выходами на головном устройстве.

Пожалуйста, учтите: Современные высококачественные акустические системы работают с меньшим импедансом, в отличие от привычного и повсеместно используемого номинала. Номинальный импеданс коаксиальных и компонентных систем составляет 4 Ом, поэтому они могут использоваться с любым усилителем, способным работать с нагрузкой 4 Ом. Если вы планируете использовать две компонентные и коаксиальные системы KICKER на каждом канале усилителя, то вам потребуется выполнить последовательное подключение обеих систем. Это позволит улучшить качество звучания, понизить уровень общих гармонических искажений и тепловой нагрузки на любой усилитель. Таким образом, можно предупредить экстренное отключение усилителя, возникающее в результате перегрузки схемы защиты от сверх токов.

ПРЕДОСТЕРЕЖЕНИЕ: При запуске автомобиля от внешнего источника питания убедитесь в правильности выполненных подключений. Неправильное подключение может привести к повреждению предохранителя, а также сбою в работе других критически важных систем автомобиля.

В случае возникновения вопросов по установке или эксплуатации вашего нового продукта KICKER обратитесь к уполномоченному дилеру KICKER или по месту приобретения устройства. Также для получения более подробной информации об установке системы перейдите во вкладку SUPPORT на веб-странице Kicker www.kicker.com. Откройте вкладку Technical Support выберите интересующий вас вопрос и загрузите или просмотрите соответствующую информацию. При необходимости или возникновении специфических вопросов вы можете написать по адресу support@kicker.com или позвонить в тех. службу (405) 624-8583.

ГАРАНТИЯ

Уважаемый покупатель!

Мы благодарны Вам за то, что Вы выбрали этот товар. Пожалуйста требуйте от продавца предпродажной проверки устройства и разборчивого заполнения раздела "Информация о покупке" в нижней части гарантийного талона. Срок службы данного изделия составляет 5 лет. Гарантийное обслуживание осуществляется в течение 24 месяцев со дня продажи в случаях выявления дефектов производственного характера в связи с материалами или сборкой производителя. При возникновении гарантийного случая необходимо обращаться к продавцу изделия.

Условия гарантии

Услуги по гарантийному обслуживанию предоставляются по предъявлении потребителем кассового (товарного) чека и заполненного гарантийного талона (с указанием даты покупки, модели изделия, его серийного номера и наименования дилера) вместе с дефектным изделием до окончания гарантийного срока.

Настоящая гарантия не распространяется на следующие:

- повреждения или дефекты в результате использования, эксплуатации или обращения с изделием, не соответствующих нормам личного или домашнего использования.
- неправильная эксплуатация, включая:
 - небрежное обращение с устройством, повлекшее физические, косметические повреждения или повреждения поверхности;
 - установку или использование изделия не по назначению или не в соответствии с руководством по эксплуатации или обслуживанию, не в соответствии с техническими стандартами и нормами безопасности;
 - использование изделия с аксессуарами, оборудованием и другими устройствами, тип, состояние и стандарт которых не соответствует рекомендациям производителя;
 - самостоятельный ремонт, модификация или переделка изделия;
 - последствия несчастных случаев, пожаров, попадания инородных жидкостей, химических веществ, других веществ, насекомых, затопления, вибрации, высокой температуры, неправильной вентиляции, колебания напряжения, использования повышенного или неправильного питания или входного напряжения, облучения, электростатических разрядов, включая разряд молнии, и иных видов внешнего воздействия или влияния.
- для динамиков и сабвуферов, дополнительно к перечисленному выше, гарантия не распространяется на звуковую катушку, подводящие проводники и элементы упругого подвеса диффузора.
- детали, обладающие ограниченным сроком службы.
- повторные возвраты изделия с одним и тем же дефектом могут трактоваться как нарушение правил эксплуатации с последующим аннулированием гарантийных обязательств.

Все условия настоящей гарантии находятся в соответствии с действующим законодательством в области защиты прав потребителей.

По истечении гарантийного срока наша служба сервиса всегда готова помочь Вам с пост-гарантийным обслуживанием. По вопросам пост-гарантийного обслуживания обращайтесь по тел. 8 (499) 613 1355 или 8 (499) 613 1322.

Информация о покупке

Модель:	Серийный номер:	Дата продажи:	
Продавец:	телефон:	подпись:	м.п.
Покупатель:	подпись:		

Информация о произведённом гарантийном обслуживании:

Дата приёмки в ремонт:
Описание неисправности:

МП

Дата выдачи из ремонта:

Подпись мастера:

Дата приёмки в ремонт:
Описание неисправности:

МП

Дата выдачи из ремонта:

Подпись мастера:

